

Der mobile Aircleaner
OZONOS® AC -I und AC-II

Die Designer-Stehleuchte
mit integriertem Aircleaner
OZONOS® HAILEY

Die Designer-Deckenleuchte
mit integriertem Aircleaner
OZONOS® STELLA

Die innovativen Kochfelder mit integrierter
Steuerung für OZONOS® Aircleaner und
Deckenleuchte STELLA

OZONOS® KALISTA und XENIA

**PROBLEME IN LUFT AUFLÖSEN GEHT NICHT?
GEHT! MIT DEN PRODUKTEN VON OZONOS®**

OZONOS®
JUST PURE AIR & COOKING



Starkoch Roland Trettl und Fußballtrainer Niko Kovač sind begeisterte Fans von OZONOS® und inzwischen sogar Gesellschafter der OZONOS GmbH – aus Überzeugung.

STELLEN SIE SICH VOR, SIE HÄTTEN EIN PRODUKT, DAS PROBLEME AUF KNOPFDRUCK IN LUFT AUFLÖST.

Wäre das nicht genial? Ist das too good to be true? Zu schön, um wahr zu sein? Wir sagen: Nein, es ist die Realität. Seit über 5 Jahren verfolgen wir eine Mission: Wir möchten mit OZONOS® die Welt ein Stückchen besser machen und sorgen daher seit 2017 mit einem mehrfach patentierten Verfahren für saubere, hygienische und keimfreie Luft. Davon können Sie und Ihre Kunden zu 100 % profitieren. Wie genau das funktioniert, erfahren Sie in diesem Magazin.

Sie dürfen gespannt sein, was Sie auf den folgenden Seiten erwartet: Wir stellen Ihnen unser mehrfach patentiertes Verfahren vor, bei dem Funktion auf Design trifft: Denn OZONOS® ist der weltweit erste Aircleaner, der mit Hilfe einer neuen Technologie Gerüche, Aerosolfette, Allergene, Viren, Keime, Bakterien und Schimmelpilzsporen beseitigt. Wie einfach dies funktioniert, wo OZONOS® überall zum Einsatz kommt und welche vielfältigen Produkte es bei OZONOS® gibt, erfahren Sie hier. Wir stellen Ihnen unsere beachtliche Wirkungsweise vor und verraten Ihnen, wie einfach Sie mit OZONOS® für saubere Luft und Hygiene sorgen. Dabei spielt es keine Rolle, ob Sie Privat-anwender sind und beispielsweise allergenfrei schlafen oder geruchlos kochen möchten, ob Sie ein Unternehmen führen und mit Hilfe von bakterienfreien Meeting-Räumen die Krankheitsquote in Ihrem Betrieb minimieren wollen – oder ob Sie möglicherweise Reseller sind und von den atem-

beraubenden Features von OZONOS® profitieren möchten. Denn OZONOS® macht die Welt ein Stückchen hygienischer – und Hygiene können wir vor allem heutzutage an jedem Ort gebrauchen. Egal ob zu Hause, im Office, im Mobile Office, auf Reisen oder in der Gastronomie und Hotellerie, oder beim Arzt um die Ecke. Aber lassen Sie uns im Vorfeld nicht schon zu viel verraten. Lehnen Sie sich zurück und lassen Sie OZONOS® mitsamt all seinen enormen Vorteilen auf sich wirken. Sie werden begeistert sein.

Starkoch Roland Trettl und Fußballtrainer Niko Kovač sind es übrigens schon. Die beiden Promis sind seit 2020 begeisterte Fans von OZONOS® und aufgrund ihrer Überzeugung inzwischen sogar Gesellschafter der OZONOS GmbH. Roland benutzt die Produkte von OZONOS® in erster Linie beim Kochen daheim und in der Gastronomie, um selbst bei den geruchsintensivsten Gerichten für saubere Luft zu sorgen – und Niko ist vor allem auch von der Funktionalität beim Sport begeistert – denn wer sehnt sich in der Halbzeit nicht nach einer hygienischen und geruchlosen Umkleidekabine, in der auch Viren, Keime und Bakterien keine Chance haben? Sie sehen, die Anwendungsfälle sind nahezu unbegrenzt. Alles Weitere lesen Sie im Detail auf den folgenden Seiten.

Ihr Team von
OZONOS®



VORTEILE VON OZONOS®

BESEITIGT ALLERGENE	6
Für Allergiker: Warum Sie mit OZONOS® endlich wieder durchschlafen können.	
BESEITIGT AEROSOLFETTE	7
Für Köche und Hobbyköche: Warum OZONOS® die Dunstabzugshaube 2.0 ist.	
BESEITIGT BAKTERIEN, VIREN UND KEIME	8
Für alle, die gesund bleiben wollen – egal ob zu Hause oder im Unternehmen.	
BESEITIGT CORONA-VIREN*	9
Für alle, die auch Corona keine Chance geben möchten.*	
BESEITIGT GERÜCHE	10
Für diejenigen, die Wert auf eine saubere Luft ohne schlechte Gerüche legen.	
BESEITIGT SCHIMMELPILZSPOREN	11
Für alle, die keine Schimmelpilzsporen mehr einatmen möchten.	

* Gleich zwei akkreditierte Prüfinstitute haben unsere Produkte unter die Lupe genommen und bestätigt: OZONOS AC-I Modelle beseitigen wirksam Coronaviren. Die aufwendigen Prüfverfahren beweisen, dass OZONOS Coronaviren auf Oberflächen (bis zu 92 %) und in der Luft (bis zu 99 %) eliminiert und die Ansteckungsgefahr in Innenräumen bedeutend senkt.

PRODUKTWELT VON OZONOS®

OZONOS® AC-I	12
Der Klassiker von OZONOS® seit 2017	
NEU: OZONOS® KOCHFELDER	16
Warum Kochfelder und OZONOS® eine perfekte Symbiose darstellen	
NEU: OZONOS® AC-II	20
Der brandneue Aircleaner, der die Luft smart reinigt. Mit WLAN und App-Steuerung und vielen weiteren Features	
OZONOS® STELLA	22
Die Designer-Deckenleuchte mit eingebautem OZONOS® Aircleaner, die der perfekte Ersatz der herkömmlichen Dunstabzugshaube ist.	
OZONOS® HAILEY	24
Die Designer-Stehleuchte mit eingebautem OZONOS® Aircleaner, die in Wohnbereichen für Hygiene und Ambiente sorgt.	
OZONOS® ZUBEHÖR	26
Alles, was Sie brauchen, um langfristig happy zu sein.	



WISSENSWERTES

ANWENDUNGSBEREICHE 28

OZONOS® funktioniert überall. Lassen Sie sich hier inspirieren, wo der Aircleaner überall zum Einsatz kommt.

WISSENSCHAFTLICH BELEGT 30

Bei OZONOS® hat alles Hand und Fuß. Erfahren Sie hier alles zur Funktionsweise.

KUNDENMEINUNGEN 34

Wir lassen unsere Kunden zu Wort kommen. Erfahren Sie, wie unsere Kunden aus unterschiedlichsten Branchen mit OZONOS® die Luft reinigen.

ALLES ÜBER OZONOS®

UNSERE MISSION UND GESCHICHTE 36

Alles über uns, warum wir so sind, wie wir sind, und warum wir seit 2017 die Welt verändern.

EIN TAG MIT ROLAND TRETTL 38

Erleben Sie mit Starkoch Roland Trettl einen wahnwitzigen Tag mit OZONOS®.

NACHHALTIGKEIT? GENAU UNSER DING. 42

Die Wirkungsweise von OZONOS® ist von der Natur inspiriert. Und genau aus diesem Grund ist uns die Natur auch extrem wichtig. Erfahren Sie alles über unsere Nachhaltigkeitsmission.





CIAO ALLERGIE!

OZONOS® FÜR ALLERGIKER

Hatschi! Jeder Dritte leidet unter einer Allergie. Pollen und Hausstaub schränken die Lebensqualität, das Wohnen und Schlafen enorm ein.

Wie wäre es, wenn Sie ein Produkt hätten, das die Allergie in Wohnräumen und Schlafräumen auf Knopfdruck eliminiert?

OZONOS® beseitigt Allergene um bis zu 90%. Der Aircleaner muss dazu lediglich im Wohnraum oder Schlafräum aufgestellt werden. Er beseitigt die Allergene aus der Luft und übrig bleibt reiner Sauerstoff.

Funktioniert das auch nachts?

Logisch! Gerade in der Nacht kann Allergie zum absoluten Dauerhorror werden, wenn den Allergikern auch noch der Schlaf geraubt wird.

OZONOS® kann daher auch in der Nacht laufen und für saubere Luft sorgen. Der Aircleaner ist mit 37 dB extrem leise und mit 14 Watt sehr sparsam im Verbrauch, so dass Sie bedenkenlos auch den Dauerbetrieb starten können.

ARRIVEDERCI AEROSOLFETT!

OZONOS® FÜR HOBBY-KÖCHE UND PROFI-KÖCHE

Offene Küchen sind toll. Jeder will sie haben. Aber spätestens bei der nächsten Schnitzel-Orgie oder beim Silvester-Raclette flucht selbst der kühnste Koch über die Gerüche, die sich im ganzen Haus festsetzen.

Wie wäre es, wenn Sie ein Produkt hätten, das Gerüchen und Aerosolfetten in der Wohnküche keine Chance mehr gibt und das sogar die herkömmliche Dunstabzugshaube ersetzt?

ECHT? OZONOS® ERSETZT SOGAR DIE DUNSTABZUGSHAUBE?

Es kommt noch besser: OZONOS® ist quasi die Dunstabzugshaube 2.0!

Denn eine normale Dunstabzugshaube kommt in der Regel nicht hinterher, wenn es darum geht, beim Kochen die Hygiene in der Küche zu erhalten. Trotz höchster Stufe wird nur ein Bruchteil der Dämpfe eingesaugt und überall setzen sich die lästigen Gerüche und Aerosolfette fest. Viel Lärm um nichts, im wahrsten Sinne des Wortes!

OZONOS® beseitigt die Gerüche und Aerosolfette und wandelt sie in reinen Sauerstoff um – und zwar ohne Filter, sondern mit der patentierten Technik einer UVC-Leuchte.





reddot
winner 2020

TSCHÜSS BAKTERIEN, VIREN & KEIME!

OZONOS® FÜR DIE GANZE FAMILIE

Andauernd erkältet – das nervt! Und die Viren, Keime und Bakterien verbreiten sich natürlich in Windeseile im ganzen Wohnzimmer. Aber halt, stopp! Das geht so nicht weiter! Sie müssen doch arbeiten, die Kinder müssen in die Schule – alle wollen doch einfach nur eines: gesund bleiben!

Wie wäre es, wenn Sie ein Produkt hätten, das Keime, Bakterien und Viren beseitigt und in reinen Sauerstoff umwandelt?

OZONOS® gibt es auch als hübsche Stehleuchte. HAILEY von OZONOS® hat den Design Award Red Dot gewonnen und beseitigt Bakterien & Co. als Design-Element z. B. im Wohnzimmer. HAILEY kann komplett individuell zusammengestellt werden.

Somit passt HAILEY in jeden Wohnraum, in dem zu 100 % Wert auf Design und Gesundheit gelegt wird. Im Lampenschirm, den es mittlerweile in sieben unterschiedlichen Farbvarianten gibt, versteckt sich der mobile OZONOS® Aircleaner. Die Red-Dot-Award-Gewinnerin macht auch in Gastronomie und in der Hotellerie eine Top-Figur.



A woman with her hair in a bun, wearing a black and white striped long-sleeved shirt, is seen from the back with her right hand raised high against a bright, clear sky. The background is a soft, out-of-focus landscape, possibly a beach or a field.

ADIEU CORONA- VIREN!

**OZONOS® FÜR ALLE, DIE COVID-19 KEINE
CHANCE GEBEN WOLLEN.**

OZONOS® beseitigt übrigens sogar Coronaviren. Zwei akkreditierte Prüfinstitute haben unsere Produkte unter die Lupe genommen und bestätigt: OZONOS® AC-I Modelle beseitigen wirksam Coronaviren. Die aufwendigen Prüfverfahren beweisen, dass OZONOS® Coronaviren auf Oberflächen (bis zu 92 %) und in der Luft (bis zu 99 %) eliminiert und die Ansteckungsgefahr in Innenräumen bedeutend senkt. Mehr Informationen sowie die dazugehörigen Prüfberichte finden Sie online unter:

www.ozonos.com/covid-19

AU REVOIR GESTANK!

OZONOS® FÜR CAMPER, URLAUBER UND MOBILE HOMES BEWOHNER

Jeder kennt das Szenario: Der neue Gebrauchtwagen riecht muffig, als hätte der Vorbesitzer irgendwo im Handschuhfach seine alten Socken versteckt. Im Wohnwagen wurde wieder mal fett aufgeköcht und danach hat Susi auch noch Durchfall bekommen. Gerüche auf engstem Raum sind schon eine enorme Zumutung – von der Pollenbelastung im Wohnwagen oder Mobile Home ganz zu schweigen.

Mit OZONOS® steht einem entspannten Durchatmen nichts mehr im Wege. Befreien Sie mit OZONOS® auch Ihr Auto oder Ihren Wohnwagen von allem stinkenden Ballast. Egal ob Gerüche, Allergene, Viren, Keime oder Bakterien, die sich im Fahrzeug so ansammeln – OZONOS® hat eine vernichtende Antwort darauf.



BYE BYE SCHIMMELPILZ- SPOREN!

OZONOS® FÜR ALLE, DIE GESUNDHEIT LIEBEN

Feuchtigkeit in Wohnräumen ist oftmals nicht zu vermeiden. Und schnell werden Schimmelpilzsporen erzeugt, die äußerst gefährlich sind, wenn sie über längere Zeit eingeatmet werden. Kopfschmerzen und Konzentrationsschwierigkeiten sind die ersten Anzeichen hierfür.

OZONOS® beseitigt Schimmelpilzsporen in der Luft und auf Oberflächen. Somit können Sie mit dem Aircleaner ideal großen Problemen vorbeugen.



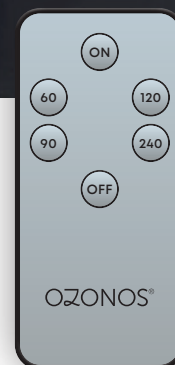

DER MOBILE KLASSIKER SEIT 2017

OZONOS® AC-I

OZONOS® AC-I ist der mobile Aircleaner, der überall aufgestellt werden kann. Egal ob in der Küche, im Wohnraum, im Schlafzimmer, im Office oder im Mobile Home oder im Auto – Der Aircleaner OZONOS® AC-I ist schnell aufgestellt und beseitigt an jedem Ort Gerüche, Viren, Keime und Bakterien, Aerosolfette, Allergene und Schimmelpilzsporen.

Mit nur 40 cm Länge und einem Durchmesser von 13 cm kann die Position des OZONOS® AC-I auch jederzeit geändert werden. Den OZONOS® AC-I gibt es in drei Varianten, die sich in ihrer Intensität unterscheiden.

OZONOS® AC-I Standard

ist für den dauerhaften Einsatz konzipiert und ermöglicht es dadurch, sich 24/7 im gleichen Raum aufzuhalten.

Er eignet sich besonders gut für kleinere Räume wie z. B. Kühlzellen, Büros oder Hotelzimmer. Optimal für allergikerfreundliche Wohn- und Schlafräume, kleinere Aufenthaltsräume, Busse und Wohnmobile.

OZONOS® AC-I PLUS*

ist für eine schnelle und intensivere Reinigung konzipiert.

Er ist besonders geeignet für schwere und starke Gerüche oder einer hohen Bakterien-, Viren- oder Keimbelastung. Optimal für Küchen, Büroräume, Umkleiden, Verkaufsräume, Toiletten, Klassenzimmer, Arztpraxen und Wartebereiche.

OZONOS® AC-I PRO*

zielt sehr stark auf den Profianwender ab oder auch für den privaten Gebrauch.

In Bereichen in denen es darum geht, innerhalb kürzester Zeit ein überzeugendes Ergebnis zu erreichen. Optimal für Industrieküchen, öffentliche Toiletten, Skiräume, Zoohandlungen und Müllräume.

OZONOS® AC-I Technische Daten

Spezifikationen & Features

Produktvariante	OZONOS® AC-I Standard	OZONOS® AC-I PLUS*	OZONOS® AC-I PRO*
UV-C Beschichtung	10 %	25 %	50 %
Ozonkonzentration	0,048 ppm	0,115 ppm	0,210 ppm
Abmessungen	Länge: 400 mm · Durchmesser: 130 mm · Gewicht: 3,2 kg		
UV-C Leuchte	1 x 8 Watt		
Aufnahmeleistung	14 Watt		
UV-C Leuchte	Haltbarkeit der UV-C Leuchte: 8.000 Betriebsstunden		
Luftdurchsatz p.h.	ca. 55 m ³ ca. 25 m ²		
Lautstärke	37 dB		
Fernbedienung	ja		
Zeitschaltuhr	Mit integrierter Zeitschaltuhr (60, 90, 120 und 240 Minuten)		

Jede Ausführung ist pulverbeschichtet und in vielen Farben erhältlich!

*Der OZONOS® AC-I PLUS und AC-I PRO sind nicht für den 24/7 Einsatz konzipiert, bei dem sich Personen dauerhaft im gleichen Raum aufhalten. Hier empfehlen wir, nicht länger als 8 Stunden durchgehend bei Betrieb des Gerätes im Raum zu verweilen. OZONOS® AC-I PLUS und AC-I PRO eignen sich besonders für den professionellen Einsatz und zur schnelleren und intensiveren Reinigung. Unsere Produkte sind nach DINNORM „Steril & Reinraum“ getestet.



DIE OZONOS® AC-I

LIMITED EDITIONS



Camouflage Pixel



Carbon



Camouflage Retro

DIE OZONOS® AC-I C-SERIE

Ist die Luft rein? Die Limited Edition gibt es im abenteuerlichen Tarn-Look für alle Outdoor-Freunde.

Sie haben die Wahl: Entweder edler Carbon-Look, Retro-Camouflage in edlen Farben oder der trendy Camouflage Pixel. Jeden OZONOS® AC-I der C-Serie gibt es selbstverständlich ebenfalls in der Ausführung AC-I Standard, AC-I Plus und AC-I Pro. Hier entscheidet nur das Auge und der persönliche Geschmack für das optimale Design – technisch ist die C-Serie auf dem gleichen Stand wie die OZONOS® AC-I Klassiker.

DIE OZONOS® AC-I POP ART SERIE

Für alle, die es bunt mögen: Im exklusiven Ringel-Socken-Design strahlt der OZONOS® Aircleaner in leuchtenden Tönen. Nur Mut zur Farbe!

Die Pop Art Serie ist entstanden durch den großen Hype um die Ringelsocken unseres Gesellschafters und Starkochs Roland Trettl. Seine bunten Socken sind nicht nur ein absoluter Hingucker, sondern auch die Inspiration zu dieser OZONOS® AC-I Serie. Jeden OZONOS® AC-I der Pop Art Serie gibt es selbstverständlich ebenfalls in der Ausführung AC-I Standard, AC-I Plus und AC-I Pro.



Purple



Green Forest



Rainbow



NEU!

**REVOLUTION FÜR DIE KÜCHE!
DIE NEUEN KOCHFELDER VON OZONOS®**

OZONOS® KALISTA UND XENIA

Keine Frage: Kochen gehört zu den täglichen ToDo's im privaten Haushalt und selbstverständlich auch in der Profi-Küche. Doch das herkömmliche Kochfeld kann im Grunde nicht viel mehr als Pfannen und Töpfe erhitzen – und vielleicht mit viel Glück noch eine integrierte Eieruhr bedienen. Die brandneuen OZONOS® Kochfelder mit den Namen KALISTA und XENIA revolutionieren die komplette Branche.

Denn die Kochfelder von OZONOS® können die Aircleaner in den Versionen AC-I, AC-II und sogar die Deckenleuchte STELLA in der Küche per Knopfdruck ansteuern. Zusätzlich gibt es die KALISTA-Kochfelder auch noch in der Downdraft-Variante mit eingebautem Dunstabzug, so dass nicht nur Gerüche und Aerosolfette in der Luft, sondern auch direkter Dunst, der beim Kochen entsteht, sofort beseitigt wird: Push the button auf dem Kochfeld und schon sorgt der OZONOS® Aircleaner in vier verschiedenen Timer-Stufen für absolute Hygiene. Auch die Dimmung des Lichts der Deckenleuchte STELLA mit integriertem Aircleaner kann problemlos über das Kochfeld geregelt und sogar in 5 Stufen gedimmt werden.

Bis zu
G5

Rasant schnelle Technologie: XENIA besitzt die G4-Technik, KALISTA sogar die G5-Technik

WHITE TOUCH

OZONOS® KALISTA überzeugt mit einem innovativen Touch-Display mit weißer Beleuchtung



OZONOS® KALISTA gibt es auch als Muldenlüfter mit integriertem Dunstabzug





Die Symbiose aus intelligentem Kochfeld, Muldenlüfter-System und dem OZONOS® Aircleaner beseitigt Gerüche und Aerosolfette sowie Dunst direkt während dem Kochen und ist bequem per Knopfdruck über die OZONOS® Kochfelder KALISTA und XENIA ansteuerbar.

ANKOCHAUTOMATIK

Die Kochzone wird kurze Zeit auf volle Leistung gestellt. Nach Ablauf einer vorgegebenen Zeit stellt sich die Kochzone automatisch auf die vorher gewählte Stufe zurück.

RECALLFUNKTION

Wer versehentlich sein Kochfeld ausgeschaltet hat und es innerhalb von 6 Sekunden wieder startet, reaktiviert alle Leistungsstufen und Zeiteinstellungen wie von Zauberhand.

BRÜCKENFUNKTION

Komfort für Bräter auf einem ganz neuen Level: Wenn ein Bräter auf das Kochfeld gestellt wird, können automatisch mehrere Kochzonen zusammen aktiviert werden, so dass der große Topf ausreichend Hitze gleichmäßig bekommt.

WARMHALTESTUFE

Speisen in idealer Weise warmhalten – unabhängig von der Menge. Durch die intelligente Überwachung der Topfbodentemperatur werden Speisen serviergerecht temperiert, ohne dass sie festbrennen. Ein Timer ist selbstverständlich auch integriert.

INTELLIGENTE VERRIEGELUNG

Die intelligente Verriegelung sorgt dafür, dass die Herdplatten nicht ungewollt verstellt werden. Die perfekte Funktion gegen Kinderhände, Wassertropfen oder die eigene Hektik.

AUTOMATISCHE TOPFERKENNUNG

Die Größe der Töpfe und Pfannen wird analysiert und sorgt für eine automatische Aktivierung der Zahlenreihe: Beim Einschalten wird bereits aufgesetztes Kochgeschirr sofort erkannt.



OZONOS® KALISTA

IM ÜBERBLICK



**Induktionskochfeld
KALISTA MULDENLÜFTER 5.80**
inkl. OZONOS® Steuerung

- ✓ Mit integriertem Dunstabzug
- ✓ Modernste G5-Technik, für superschnelles aufheizen
- ✓ Weißes Touch-Display mit Flex Slider Funktion
- ✓ Rahmenlos und für flächenbündigen Einbau geeignet



**Induktionskochfeld
KALISTA PROLINE 5.60**
inkl. OZONOS® Steuerung

- ✓ Modernste G5-Technik, für superschnelles aufheizen
- ✓ Weißes Touch-Display mit Flex Slider Funktion
- ✓ Rahmenlos und für flächenbündigen Einbau geeignet

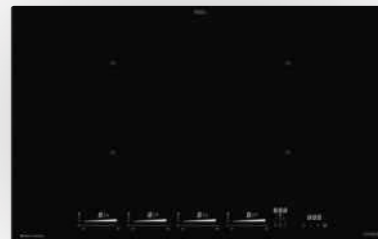

**Induktionskochfeld
KALISTA PROLINE 5.80**
inkl. OZONOS® Steuerung

- ✓ Modernste G5-Technik, für superschnelles aufheizen
- ✓ Weißes Touch-Display mit Flex Slider Funktion
- ✓ Rahmenlos und für flächenbündigen Einbau geeignet

Produktvariante	OZONOS® KALISTA MULDENLÜFTER 5.80	OZONOS® KALISTA PROLINE 5.60	OZONOS® KALISTA PROLINE 5.80
Anheiztechnik	Induktion, G5	Induktion, G5	Induktion, G5
Touch-Display	Modern White	Modern White	Modern White
Kochfeld-Breite	80 cm	60 cm	80 cm
OZONOS® Steuerung	Ein- & Ausschalten eines Aircleaners, Zeitschaltuhr 60/90/120/240 Minuten Ein- & Ausschalten, sowie Regulierung einer externen Lichtquelle "Stella" dimmbar in 5 Stufen		
Kochfeld-Funktionen	Timer/Kurzzeitwecker, Simmerstufe 94°, Warmhaltestufe 70°, Schmelzstufe 42°, Recall Funktion, Brückenfunktion 2-fach, Pause-Funktion, Kindersicherung, Powerstufe für jede Kochzone, Grillfunktion, Verriegelung, Ankochautomatik		
Muldenlüfter aus hochwertigem Edelstahl	Inkl. Filterwechselanzeige, Aktivkohle von oben tauschbar, leichte Reinigung	-	-
Bedienteil	Sicherheitsabschaltung, Sensorschaltung / TC Slim weiß, Restwärmeanzeige		
Kochzonen	1 Induktions-Kochzone ø 210 mm, 2,3/3,7 kW 1 Induktions-Kochzone ø 180 mm, 1,85/3,0 kW 1 Induktions-Kochzonen 190 x 220 mm, 2,1/3,7 kW Brückenfunktion 460 x 190 mm, 3,7 kW	4 Induktions-Kochzonen 190 x 220 mm, 2,1/3,7 kW Brückenfunktion 3,7 kW	
Anschlusswerte	Spannung AC 230 V / 3NAC 400 V Leistung 7,4 kW (Induktion) Leistung 0,168 kW (Lüfter)	Spannung AC 230 V / 2NAC 400 V Leistung 7,4 kW	

OZONOS® XENIA

IM ÜBERBLICK



**Induktionskochfeld
XENIA SLIMLINE 4.60**
inkl. OZONOS® Steuerung

- ✓ Schnelle B4-Technik
- ✓ Rotes Touch-Display
- ✓ Rahmenlos und für flächenbündigen Einbau geeignet



**Induktionskochfeld
XENIA SLIMLINE 4.80**
inkl. OZONOS® Steuerung

- ✓ Schnelle B4-Technik
- ✓ Rotes Touch-Display
- ✓ Rahmenlos und für flächenbündigen Einbau geeignet

Produktvariante	OZONOS® XENIA SLIMLINE 4.60	OZONOS® XENIA SLIMLINE 4.80
Anheiztechnik	Induktion, B4	Induktion, B4
Touch-Display	Classic Red	Classic Red
Kochfeld-Breite	60 cm	80 cm
OZONOS® Steuerung	Ein- & Ausschalten eines Aircleaners, Zeitschaltuhr 60/90/120/240 Minuten Ein- & Ausschalten, sowie Regulierung einer externen Lichtquelle "Stella" dimmbar in 5 Stufen	
Kochfeld-Funktionen	Timer/Kurzzeitwecker, Recall Funktion, Brückenfunktion, Pause-Funktion, Kindersicherung, Powerstufe für jede Kochzone, Grillfunktion, Verriegelung, Warmhaltestufe, Ankochautomatik	
Muldenlüfter aus hochwertigem Edelstahl	-	-
Bedienteil	Sicherheitsabschaltung, Sensorschaltung / TC Slim, Restwärmeanzeige	
Kochzonen	4 Induktions-Kochzonen 190 x 210 mm, 2,1/3,0 kW Brückenfunktion 3,7 kW	
Anschlusswerte	Spannung AC 230 V / 2NAC 400 V Leistung 7,4 kW	

NEU!



NEU: DER SMARTE AIRCLEANER

OZONOS® AC-II

MIT TOUCH-DISPLAY, WLAN UND APP-STEUERUNG

Smart Living meets OZONOS®: Das Frischluft-Wunder macht einen großen Schritt in die smarte Zukunft. Das Erfinderteam rund um OZONOS® hat in den letzten Jahren die Wünsche und Bedürfnisse der User in die Weiterentwicklung aufgenommen und daraus eine smarte Version des Aircleaners entwickelt. Der AC-II kann künftig ganz einfach direkt ins WLAN eingebunden werden, um dann via App und Online-Plattform gesteuert zu werden.

Die Vorteile liegen auf der Hand: Es können feste Zeiten programmiert werden, in denen die Luftreinigung dann ganz von alleine stattfindet. Feste Kochzeiten? Kein Problem. Ein frisch gereinigtes und Allergen-freies Schlafzimmer pünktlich zum Zubettgehen? Eine frische Wohnung direkt nach dem Urlaub, in denen der OZONOS® beispielsweise jeden Tag zwei Stunden die Luft gereinigt hat? Alles kein Problem mehr mit dem OZONOS® AC-II und der OZONOS® Online-Plattform, in der jeder

seinen individuellen und smarten Reinigungsplan für alle OZONOS®-Produkte im Haus von überall erstellen kann. Das ist auch im Business praktisch. Zum Beispiel kann die Reinigung in der Hotellerie direkt von der Rezeption aus gestartet werden.

Gute Nachrichten für alle Fans der Fernbedienung: Selbstverständlich wird der OZONOS® AC-II auch weiterhin mit Fernbedienung ausgeliefert, um den Aircleaner auch ganz schnell mal spontan ein- und auszuschalten. Das Design der Fernbedienung wurde grundlegend überarbeitet und stellt einen stilvollen Eyecatcher im Wohnraum dar.

Wer seinen OZONOS® lieber klassisch direkt am Gerät steuern möchte, muss ebenfalls nicht auf Komfort verzichten. Der ehemalige Button wurde durch ein interaktives Touch-Display ersetzt, das unter anderem die verbleibende Restlaufzeit anzeigt.

OZONOS® AC-II Technische Daten

Spezifikationen & Features

Produktvariante	OZONOS® AC-II Standard	OZONOS® AC-II PLUS*	OZONOS® AC-II PRO*
UV-C Beschichtung	10 %	25 %	50 %
Ozonkonzentration	0,048 ppm	0,115 ppm	0,210 ppm
Abmessungen	Länge: 400 mm · Durchmesser: 130 mm · Gewicht: 3,2 kg Touch-Display: Durchmesser 49 mm		
UV-C Leuchte	1 x 8 Watt		
Aufnahmeleistung	9 Watt		
UV-C Leuchte	Haltbarkeit der UV-C Leuchte: 8.000 Betriebsstunden		
Luftdurchsatz p.h.	ca. 55 m ³ ca. 25 m ²		
Lautstärke	37** dB		
Fernbedienung	ja		
Zeitschaltuhr	Mit integrierter Zeitschaltuhr (60, 90, 120 und 240 Minuten)		
NEU Special Features	WLAN-Einbindung, App/Portal-Steuerung, Kalenderfunktion, Touch-Display, Netzteil 230 VAC/ 12 VDC, Wechselstecker CEE 7/7 (weitere als Zubehör)		

Jede Ausführung ist pulverbeschichtet und in vielen Farben erhältlich!

* Der OZONOS® AC-II PLUS und AC-II PRO sind nicht für den 24/7 Einsatz konzipiert, bei dem sich Personen dauerhaft im gleichen Raum aufhalten. Hier empfehlen wir, nicht länger als 8 Stunden durchgehend bei Betrieb des Gerätes im Raum zu verweilen. OZONOS® AC-II PLUS und AC-II PRO eignen sich besonders für den professionellen Einsatz und zur schnelleren und intensiveren Reinigung. Unsere Produkte sind nach DINNORM „Steril & Reinraum“ getestet.

** Kann vom Labormesswert je nach Positionierung im Raum, der Raumart und der Verschmutzung des Gerätes abweichen.



Genauso genial wie der Klassiker, aber in smart!

Der brandneue Aircleaner OZONOS® AC-II überzeugt mit einem interaktiven Touch-Display, über das die Reinigungsdauer eingestellt werden kann. Alternativ dazu kann der AC-II auch mit der formschönen Fernbedienung gesteuert werden. Und wer es richtig smart haben will, der steuert seinen neuen OZONOS® AC-II ab sofort ganz smart und komfortabel über das Smartphone: Alle AC-II und STELLA Deckenleuchten im Haus können über die App mit wenigen Klicks nun komplett programmiert werden, so dass die Luftreinigung vollautomatisch funktioniert.



DECKENLEUCHE UND DUNSTABZUGSHAUBE 2.0

OZONOS® STELLA

Jeder kennt die lästigen Gerüche und Aerosolfette, aber niemand hängt sich gerne unschöne Dunstabzugshauben in die sorgfältig geplante Küche. Unsere Deckenleuchte „STELLA“ überzeugt nicht nur mit stilvollem Design, sondern auch mit inneren Werten: einem integrierten OZONOS® AC-I PLUS!

So haben Sie Licht in Ihrer Küche und zugleich werden ungewollte Gerüche und Aerosolfette restlos und unauffällig beseitigt. Natürlich können auch hier der Aircleaner und das Licht separat voneinander gesteuert werden.

STELLA ist damit die ideale Alternative zur herkömmlichen Dunstabzugshaube. Denn Licht wird ohnehin in jeder Küche benötigt. Aber braucht es wirklich eine Dunstabzugshaube über dem Herd, deren Filter in der Regel ohnehin nicht alle Gerüche und Aerosolfette beseitigen kann? STELLA von OZONOS® arbeitet filterlos und beseitigt nicht nur Gerüche und Aerosolfette, sondern auch Allergene, Bakterien, Viren und Keime. Und zugleich spendet sie wunderschönes helles Licht, das in jeder Küche beim Kochen benötigt wird. Two in one, kombiniert in einer einzigartigen Erfindung, die sich sehen lassen kann!

**Anthrazit
RAL7016**



**Weiß
RAL9016**



BESCHREIBUNG:

LÄNGE:	1060 mm
BREITE:	550 mm
HÖHE:	220 mm
GEWICHT:	16 kg
LED:	80W 24V 5700lm 2700K CRI>=90

OZONOS® AC-I PLUS inkl. Fernbedienung integriert, Oberfläche Metallgehäuse in weiß (RAL9016) oder anthrazit (RAL7016), Oberfläche Glas A-WS Acryl weiß satiniert

Anschlussmöglichkeiten:
DALI, DSI, switchDIM, corridorFUNCTION,
Casambi (Zubehör)





reddot
winner 2020



DIE DESIGNER-STEHLLEUCHTE MIT DEM RED DOT AWARD

OZONOS® HAILEY

Die weltweit erste Designer-Stehleuchte, die Probleme im wahrsten Sinne des Wortes in Luft auflöst: HAILEY von OZONOS® ist nicht nur das perfekte Design-Element in jedem Wohnraum, sondern beseitigt sogar Gerüche, Allergene, Bakterien, Viren, Keime und Aerosolfette.

Im Lampenschirm von HAILEY ist der OZONOS® Aircleaner integriert. Und das bedeutet im Klartext: HAILEY sorgt in jedem Wohnraum für hygienische und saubere Luft. Der Aircleaner beseitigt Gerüche, Viren, Keime, Allergene und Bakterien und übrig bleibt reiner Sauerstoff und 100 % Lebensqualität.

Die Stehleuchte HAILEY vereint das Beste aus den Bereichen Design und Hygiene, denn hinter dem hochwertigen und modernen Look versteckt sich ein OZONOS® AC-I oder AC-I PLUS in einem form-schönen Lampenschirm. Frischluft mal anders erleben.

Das Licht und der OZONOS® können zeitgleich oder auch separat voneinander gesteuert werden. Still und heimlich reinigt der OZONOS® AC-I oder AC-I PLUS die Luft und steigert Ihre Lebensqualität nachhaltig.

HAILEY IST GENAUSO INDIVIDUELL WIE SIE.



**7 VERSCHIEDENE
LAMPENSCHIRME**

**2 VERSCHIEDENE FÜSSE
(SCHWARZ, PERLGOLD)**



HAILEY: GENAUSO INDIVIDUELL WIE JEDER PERSÖNLICHE WOHNRAUM.

Komplett individualisierbar! Wählen Sie aus 7 Lampenschirmen und 2 verschiedenen Füßen und stellen Sie sich HAILEY komplett individuell zusammen, so dass sie am besten in den jeweiligen Wohnraum passt.

Somit passt HAILEY in jeden Wohnbereich, in dem zu 100 % Wert auf Design und Gesundheit gelegt wird.

BESCHREIBUNG:

DURCHMESSER	ø 600 mm
HÖHE	1740 mm
GEWICHT	12 kg
LED	24 V / 230 V 54W, 4950lm, 2700K, CRI 90

OZONOS® AC-I/AC-I PLUS inkl. Fernbedienung integriert, Eurostecker, Tretschalter, Acryl weiss satiniert, Dreibeinfuß pulverbeschichtet

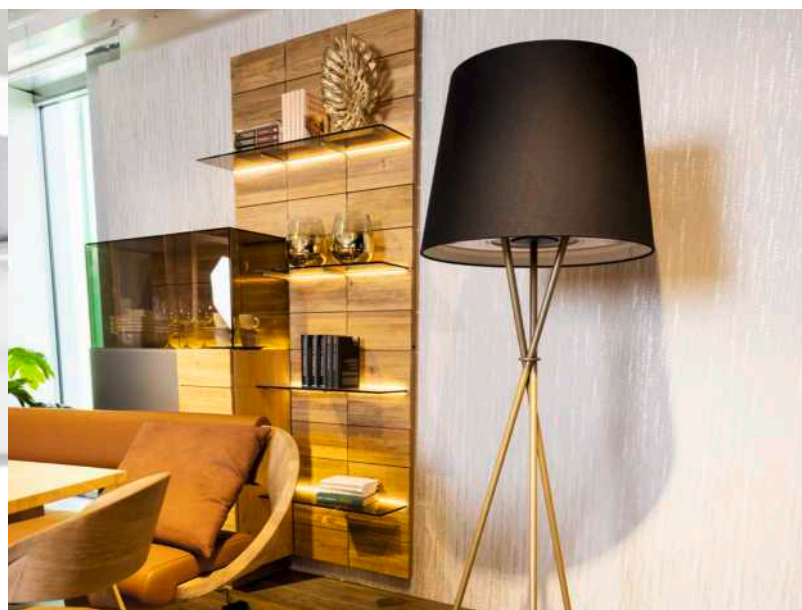



ZUBEHÖR

OZONOS® STATIV

Das OZONOS® Stativ passt für jeden OZONOS® AC-I und AC-II und erleichtert Ihnen vor allem im Business, den mobilen Aircleaner überall problemlos und in Kürze aufzustellen.

- Leichtes Verstellen und Transportieren
- Optimale Luftzirkulation durch erhöhte Platzierung des Gerätes
- Individuelle und einfache Höhenverstellbarkeit durch Beinklemmen und 3 luftgedämpfte Auszüge
- Inklusive Rollen. Für den Einsatz in Hotelzimmern o.ä.

BESCHREIBUNG:

DURCHMESSER	33-29-25 mm
HÖHE	maximal 300 cm
GEWICHT	4,0 kg
LAST	9 kg

EINBAUSCHALE
FÜR DEN OZONOS

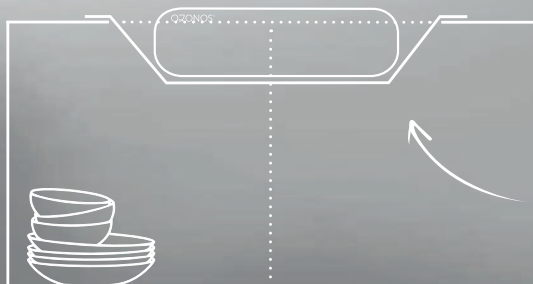

GEEIGNET FÜR
SCHRÄNKE AB EINER
BREITE VON 60 CM



ZUBEHÖR

OZONOS® KÜCHENMODUL

Für alle, die sich von ihrem OZONOS® Aircleaner nicht mehr trennen wollen, haben wir gute Neuigkeiten! Der mobile Aircleaner kann jetzt auch fix in jede Planungs- und Bestandsküche integriert werden. Und zwar mit einem Küchenmodul! Selbstverständlich lässt sich das Modul auch in einem Wohn- oder Schlafzimmerschrank einbauen.

Das neue Küchenmodul erhalten Sie bei unseren Küchenpartnern. Für detaillierte Auskünfte wenden Sie sich bitte direkt an Ihren Lieblingsküchenhersteller oder an unser Team.



Weiß

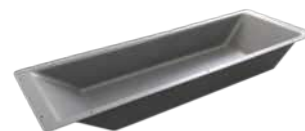

Anthrazit

ANWENDUNGS- BEREICHE



Büros
gegen Gerüche, Viren,
Keime und Bakterien
und damit gegen eine
geringere Krankheitsquote

**Meetingräume und
Wartezimmer**
gegen Gerüche, Viren,
Keime und Bakterien

Hotellerie, Rezeption, Empfang
gegen Viren, Keime,
Bakterien und
Krankheitserreger

**Kantinen und
Gastronomie**
gegen Gerüche,
Viren, Keime und
Bakterien

Arztpraxen
gegen Gerüche,
Viren, Keime,
Bakterien und An-
steckungsgefahr

 <p>SKI-DEPOTS bei starker Geruchs- und Keimbelastung</p>	 <p>ARZTPRAXEN UND WARTEZIMMER für eine gesunde Umgebung</p>	 <p>KÜCHE UND GASTRONOMIE für einen sauberen Arbeitsplatz</p>	 <p>SPORT UND FITNESSRÄUME für eine volle Leistungsfähigkeit</p>	 <p>(ÖFFENTLICHE) RAUCHERBEREICHE für frische Luft wie im Wald</p>	 <p>HOTELLERIE für den Wohlfühl-Moment wie Zuhause</p>
 <p>TOILETTEN UND DUSCHEN müssen kein Keim-Magnet mehr sein</p>	 <p>SCHULEN UND KINDERGÄRTEN um unbeschwert spielen zu können</p>	 <p>BÜROS UND MEETINGRÄUME für eine perfekte Zusammenarbeit</p>	 <p>UNTERWEGS AUF REISEN überall und immer frische Luft</p>	 <p>VERKEHRS- MITTEL saubere Luft ohne Gerüche, Keime und Bakterien</p>	 <p>UMKLEIDE- RÄUME nie wieder schlechte Gerüche</p>

Egal wo: OZONOS® sollte eigentlich überall vorhanden sein. In Raucherbereichen, auf öffentlichen Toiletten und Duschen, in Umkleekabinen, Arztpraxen und Wartezimmer, im Fitnessstudio, in Schulen und Kindergärten, Meetingräumen und Büros, im Hotelzimmer ... es gibt keinen Grund, keinen OZONOS® zu haben. Denn OZONOS® beseitigt die Übeltäter und erhöht die Sauerstoffaufnahme – wie bei einem Waldspaziergang.



Kinderzimmer
z. B. für Allergiker,
bei Heuschnupfen
Hausstaub und
Schimmelpilzsporen

Schlafzimmer
z. B. für Allergiker,
bei Heuschnupfen,
Hausstaub und
Schimmelpilzsporen

Küche, Kochen, offene Küche
gegen Kochgerüche und Aerosolfette, – die Alternative zur Dunstabzugshaube. Als feste Installation eignet sich hier auch die Deckenleuchte STELLA, die Licht, Dunstabzugshaube und Aircleaner in einem Designer-Gerät miteinander vereint.

Wohnzimmer
gegen Viren, Bakterien, Keime und Gerüche. Räume bis 50 qm schafft ein OZONOS® komplett alleine. Wenn die Räume größer sind, kann man die Position variieren oder ein Zweitgerät aufstellen. In Wohnräumen eignet sich auch die Stehleuchte HAILEY als zusätzliches funktionales Design-Element.

Fahrzeug-Innenreinigung bei PKWs, Wohnwagen, Mobile Homes etc.
z. B. gegen Gerüche, Keime, Allergene, Bakterien usw.



und natürlich überall zu Hause!

WISSENSCHAFTLICH BELEGT:

DIE OZONOS® FUNKTIONSWEISE

Andere filtern, er beseitigt! OZONOS® arbeitet mit einer patentierten Methode, die sich die Eigenschaften von natürlich erzeugtem Ozon zunutze macht – für aktiven Sauerstoff zuhause und am Arbeitsplatz. Ohne Filter, ohne Chemikalien. Umweltfreundlich, nachhaltig, von der Natur inspiriert und für Mensch und Tier absolut unbedenklich.

Der Problemlöser für den Alltag: Möglichst weit oben positionieren, über die Fernbedienung oder den Druckknopf am Gerät aktivieren – und Gerüche und Krankheitserreger haben keine Chance mehr! Schluss mit dicker Luft, Schluss mit der unschönen Dunstabzugshaube, Schluss mit dem Allergieleiden, Schluss mit hoher Ansteckungsgefahr in Innenräumen.



OZONOS® BESEITIGT SOGAR CORONA-VIREN!*

Und zwar >99% aus der Luft sowie >92% von Oberflächen.

Gleich zwei international anerkannte Prüflaboratorien haben unsere Produkte unter die Lupe genommen und bestätigt: Die OZONOS® AC-I Modelle beseitigen wirksam Coronaviren. Die aufwendigen Prüfverfahren bewiesen, dass der OZONOS® Coronaviren eliminiert und die Ansteckungsgefahr in Innenräumen bedeutend reduziert.



* getestet mittels MS2-Bakteriophagen von OFI Technologie & Innovation GmbH, geprüft nach EN17272 - HygCen Germany GmbH Akkreditiertes Prüflaboratorium

OZONOS® arbeitet mit Ozon und UV-C Technologie – und das in einer ganz neuen Art und Weise. Wegen der konstant niedrigen Ozonwerte im Raum, ist er der erste Ozonluftreiniger für den Hausgebrauch. Dafür erhielt er erstmals eine TÜV Zertifizierung und Haushaltsgerätezulassung. Eine UV-C Leuchte im Inneren übernimmt die Rolle der Sonne in der Natur, wodurch der sogenannte aktive Sauerstoff O₃ entsteht. Durch das dritte Sauerstoffmolekül ist dieser äußerst reaktionsfähig, verbindet sich mit Geruchsmolekülen und Krankheitserregern in der Luft und macht diese unschädlich. Ist der Raum vollständig gereinigt, das heißt, findet das Ozon keinen Reaktionspartner mehr, zerfällt es nach kurzer Zeit von selbst in aktiven Sauerstoff. So simpel, so innovativ.

Von der Natur inspiriert: Zur Erzeugung von Ozon kopieren wir die natürliche Entstehung davon in der Ozonschicht. Dabei erzeugt das UV-C Licht der Sonne in Verbindung mit dem vorhandenen Sauerstoff (O₂) Ozon (O₃). Der OZONOS® Aircleaner macht sich genau dieses Prinzip zu Nutze: Die UV-C Leuchte im OZONOS® Aircleaner übernimmt die Rolle der Sonne. Entgegen der sonst üblichen Methoden und Umweltprozesse werden dabei keine schädlichen Stickoxide erzeugt.

Der integrierte Ventilator saugt belastete Luft in das Innere des OZONOS®. Die speziell entwickelte UV-C Leuchte erzeugt aus dem Luftsauerstoff Ozon. Das reaktionsfreudige Ozon verbindet sich umgehend mit Geruchsmolekülen, Proteinen oder Fetten. Gerüche, Sporen, Keime usw. werden dadurch beseitigt. Anschließend wird die gereinigte Luft wieder in den Raum rückgeführt. Dieses Prinzip machen wir uns in unseren OZONOS® Produkten zu Nutze.

ALLES FÜR IHRE SICHERHEIT: TÜV ZERTIFIZIERT UND ÜBERZEUGEND IN ZAHLREICHEN TESTS

Das nach ISO 9001:2015 produzierte Gerät OZONOS® AC-I wurde vom TÜV SÜD Product Service im Labor erfolgreich auf Einhaltung der gesetzlichen Normen (EN60335-2-65, maximal 0,05 ppm Ozonkonzentration) geprüft und von der Quality Austria Trainings, Zertifizierungs und Begutachtung GmbH zertifiziert. Darüber hinaus belegen Langzeit- und Belastungstests sowie die CE-Konformitätserklärung die Sicherheit, elektromagnetische Verträglichkeit und Störfestigkeit.

Der OZONOS® AC-I ist damit nicht nur in der Praxis effektiv, sondern auch durch unabhängige Tests geprüft und somit gesundheitlich unbedenklich.

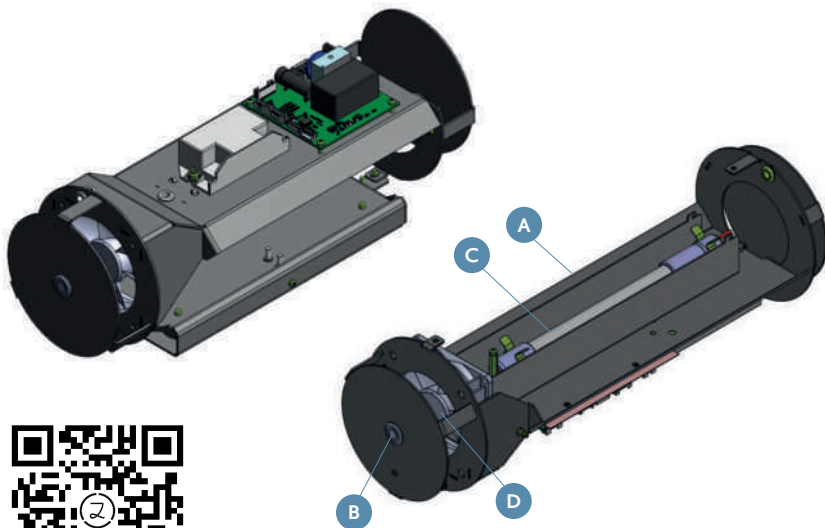

A Gehäuse · B An- / Aus-Druckschalter mit blauer Kontrollleuchte · C UV-C Spezialleuchte · D Ventilator

KEIMBELASTUNG MIT OZONOS®

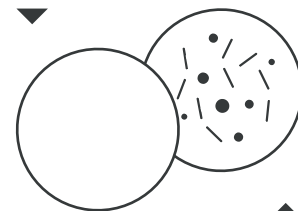

KEIMBELASTUNG OHNE OZONOS®



Hier geht es zu dem Erklärvideo!

DAS ERSTE OZON GERÄT MIT
**TÜV ZERTIFIZIERUNG
UND CE-ZULASSUNG** *



CE Produziert nach
ISO 9001:2015



MADE IN AUSTRIA

* Der Aircleaner AC-I der Marke OZONOS® wurde über unseren Produzenten „Digital Elektronik GmbH“ beim TÜV SÜD zertifiziert und zugelassen.

OHNE OZONOS®

Schädliche
Abgase

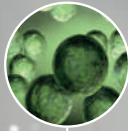

Bakterien &
Schimmelpilz-
sporen



Dämpfe &
Gerüche



Viren &
Allergene

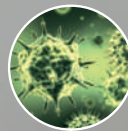

Haut-
partikel

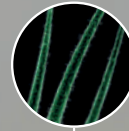

SO SIMPEL, SO INNOVATIV.

**BESSERES KLIMA
ZUM LEBEN UND
ARBEITEN.**



Warum etwas Neues erfinden, wenn die Natur einem bereits eine Lösung zeigt. Von der Natur inspiriert erzeugt der OZONOS® aktiven Sauerstoff (Ozon).

Chemisch gesprochen besteht Ozon aus drei Sauerstoffatomen (O_3). Dieses zusätzliche Sauerstoffatom führt dazu, dass das Atom sehr reaktionsfreudig ist und stetig versucht, eine Verbindung mit anderen Stoffen einzugehen. Findet unser aktiver Sauerstoff keinen Reaktionspartner zerfällt das Atom und es entsteht O_2 .

Genau diese Eigenschaft machen wir uns zunutze um Gerüche, Bakterien, Viren, Keime, Allergene uvm. zu beseitigen. Besonders Eiweiße und Fette reagieren schnell mit Ozon und zerfallen zu Mikrostaub. So, dass man sie einfach beim Putzvorgang mit abtragen kann.

Im Alltag begegnen wir dem Ozon vor allem in der uns schützenden Ozonschicht und als bodennaher Luftschadstoff. Der Schadstoff Ozon entsteht vor allem aus Abgasen und Sonnenein-

strahlung (Sommersmog), weshalb Ozon nur EIN Bestandteil in einem Schadstoffcocktail ist. Die Schädlichkeit liegt also in der Konzentration an Ozon und an den weiteren Bestandteilen.

Unterscheiden sollte man unbedingt zwischen Sommersmog und dem OZONOS® Aircleaner. Denn unser Aircleaner erzeugt lediglich geringe Mengen an Ozon, die bereits nach kurzer Zeit schon wieder restlos zerfällt.

Selbst unter ungünstigen Umständen bleibt die Ozonkonzentration im Dauerbetrieb unter dem gesetzlichen Schwellwert von 0,05 ppm und ist damit für Mensch und Tier vollkommen unbedenklich.

EU Richtlinie 92/72/EWG (Schwellwerte): Von Ozon geht laut EU Richtlinie keine Gefahr für die Gesundheit bei einer Konzentration von 0,06 ppm aus. Informationsschwelle / Alarmschwelle bei 0,12 ppm. Mehr Infos unter EU Richtlinien www.eur-lex.europa.eu oder Bayrisches Landesamt für Umwelt www.lfu.bayern.de

KUNDENSTIMMEN

DAS SAGEN OZONOS® ANWENDER



Jockl Kaiser
Sternekoch & Leiter Restaurant, Meyers Keller | www.jockl-kaiser.de

»Die OZONOS® Geräte kommen in mehreren Ausführungen in verschiedensten Räumen und Bereichen des Restaurants „Meyers Keller“ zum Einsatz. Wir sind sehr zufrieden mit der Leistung der Geräte. Mit ihrem modernen Design und leichter Handhabung sind sie perfekt für unseren Bedarf. Wir werden uns noch weitere OZONOS® Aircleaner zulegen!«



Tim Raue
Sternekoch und Leiter Restaurant, Tim Raue | www.tim-raue.com

»Was für ein geiles OZONOS! Das einzig stinkige in unserer Küche bin hin und wieder nur noch ich. Frische Luft in der Küche Dank OZONOS! «



Dr. med. univ et med. dent Sehdi Sarmini
Wirtschaftliche Klinikleitung | www.smile.at

»In der Smile Clinic Salzburg verwenden wir das OZONOS® System zur Desinfektion der bakteriell bzw. viral kontaminierten Aerosolwolke, welche während der zahnärztlichen Behandlung entsteht. Damit schützen wir aktiv unsere Mitarbeiter vor Erkrankungen.«



Dr. Susanne Obermann, Salzburg

»Die Luftqualität in meiner Ordination hat sich durch den Einsatz von OZONOS® deutlich gebessert. Dies ist besonders im Wartezimmer sehr spürbar. Selbst bei hoher Patientenzahl leidet das Raumklima nicht und die verminderte Keimbelastung ist ein zusätzlicher großer Nutzen für Personal und Patienten.«



Paul und Thomas Blaguss
BLAGUSS Gruppe | www.blaguss.at

» Wir freuen uns sehr, dass wir mit der Technologie von OZONOS® unseren Kunden, Passagieren und auch Mitarbeitern nicht nur Sicherheit, sondern auch ein weiteres Stück Vertrauen in Sachen Reisen und Gesundheit geben können«



Mario Eichelhardt
Alm Resort Nassfeld | www.almresort-nassfeld.com

»Für unser Alm Resort haben wir uns den OZONOS® Aircleaner angeschafft. Keim- und bakterienfreie Zimmer sind für uns der absolute Mehrwert. Wir werden uns noch weitere OZONOS® AC-I anschaffen, um unseren Gästen in Zukunft auch Zimmer für Allergiker anbieten zu können.«



Johannes Prem
EC Red Bull Salzburg | www.ecrbs.redbulls.com

»Die Geräte werden von uns im VIP Bereich eingesetzt und bieten den Gästen zusätzliche Sicherheit während des Spielbesuchs. Dass Bakterien, Keime und Viren in der Luft durch OZONOS® beseitigt werden, ist ein enormer Mehrwert in Bereichen, bei denen sich viele Personen versammeln.«



Timo Berges
1. Aufnahmeleitung, Warner Bros. | www.warnerbros.com

»Seitdem wir die OZONOS® Geräte in verschiedenen TV-Studios verwenden, hat nicht nur das gesamte Team am Set ein besseres Gefühl, sondern auch wir als Arbeitgeber haben die Gewissheit, unsere Mitarbeiter und Dienstleister während der Dreharbeiten noch besser vor COVID-19 schützen können. Aber auch darüber hinaus erfrischt OZONOS® spürbar die Studioluft.«



Dr. med. Katharina Reschen
Praxisleitung | www.ord-reschen.com

»Wir nutzen den OZONOS® Aircleaner in unseren Behandlungs- und Wartezimmern, um unsere Patienten vor Keimen und Bakterien noch besser zu schützen. Neben diesem zusätzlichen Schutz, ist es auch noch ein sehr toller Nebeneffekt, dass auch Gerüche über alle Bereiche hinweg beseitigt werden.«



Tresor TV

»Am Set, aber auch z.B. in Aufenthaltsbereichen, haben wir die Luft mit OZONOS® Geräten gereinigt. Die OZONOS® Geräte beseitigen 99% der Viren und Bakterien in der Luft und über 92% auf Oberflächen. Unsere Erfahrungen sind durchwegs positiv.«



DDr. Helmut Falch
Arzt für Zahn-, Mund- u.Kieferheilkunde

»Das Gerät hat meine Erwartungen nicht nur erfüllt, sondern sogar übertroffen. Ein Muss für jeden verantwortungsvollen Arzt- mit Einsatz im Wartebereich und im chirurgischen Eingriffsbereich. Gerüche beim Kochen und Pollen-Allergien werden positivst gemindert. Sogar das Design ist sehr ansprechend.«



Karin Schosser
Teamleitung Krabbelstube Kuschelkiste | www.kuschelkiste.at

»Wir in der Krabbelstube Kuschelkiste verwenden seit kurzem in unseren Räumlichkeiten den OZONOS® Aircleaner. Vor allem im Bewegungsraum und im Ruheraum hat sich die Luftqualität (unangenehme Gerüche) spürbar verbessert.«

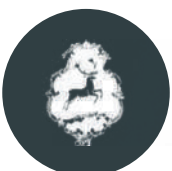

Hotel Goldener Hirsch
Salzburg | www.goldenerhirsch.com

»Wir haben innovative Technologien eingeführt und Marriott Sauberkeitsprogramme umgesetzt. Neben den Personalausbildungen sind unsere hochwertigen OZONOS-Luftreiniger nicht nur gegen Viren von Vorteil, sondern bieten auch Menschen, die unter Allergien leiden, saubere Luft!«



Europameisterin im Rudern Magdalena Lobnig
2x Bronze bei Weltmeisterschaften | www.magdalenalobnig.at

»Mit meiner Allergie hatte ich immer starke Probleme. Nach langer Suche habe ich nun endlich etwas gefunden, das wirklich hilft und auf das ich mich verlassen kann: den OZONOS® Aircleaner! Seit ich den an meiner Seite habe, kann mir meine Allergie nichts mehr anhaben. Ich fühle mich damit deutlich stabiler und gesünder!«



Christoph Wortmann
Direktor Marketing & Vertrieb beim VfL Bochum 1848 | www.vfl-bochum.de

»Wir sind sehr froh, mit OZONOS® einen Partner an der Seite zu haben, der uns mit seinen mobilen Aircleanern hilft den Lizenzspielerbereich und die VIP-Räumlichkeiten mit noch sauberer Luft zu versorgen.«



UNSERE MISSION UND GESCHICHTE

WIR WOLLEN DIE WELT EIN KLEINES STÜCKCHEN BESSER MACHEN.

Wir haben sie gefunden: Die Lösung für saubere und reine Luft zuhause und am Arbeitsplatz. Der OZONOS® Aircleaner beseitigt Gerüche, Aerosolfette, Bakterien, Viren, Keime, Schimmelpilzsporen, Haustier- und Milbenallergene, Haustier- und Farbgerüche bei Ihnen zu Hause oder auch am Arbeitsplatz – und zwar mit einer innovativen und mehrfach patentierten Methode, die sich die natürlichen Vorteile von aktivem Sauerstoff und UV-C zunutze macht.

Ohne Chemikalien, ohne Filter. Umweltfreundlich, nachhaltig und von der Natur inspiriert. Atmen Sie einmal tief durch und entdecken Sie

die Vielfalt unserer innovativen Produkte. Wir glauben, dass saubere und gesunde Raumluft das Leben besser macht – zuhause und unterwegs. Wir sind davon überzeugt, dass Innovationen dort entstehen, wo Menschen Probleme sehen und Lösungen suchen. Wir sind uns sicher, dass es sich lohnt, in Österreich nach höchsten Qualitätsstandards Neues zu produzieren und zu entwickeln Und wir sind davon überzeugt, dass Funktionalität und Design nicht im Widerspruch stehen müssen.

Wer sind wir? Hinter der Marke OZONOS® stehen die beiden Gründer Fredy Scheucher und Tho-



mas Brunauer. Fredy Scheucher ist beruflich nicht nur Marketing-Spezialist mit Herzblut, sondern privat auch ein absoluter Hygiene-Monk, der jahrzehntelang exakt auf der Suche nach einem Gerät wie dem OZONOS® war. Als sich sein Weg mit dem Architekten Thomas Brunauer kreuzte, konzipierten und entwickelten sie gemeinsam den mobilen Aircleaner OZONOS® AC-I und wussten bereits ab der ersten Sekunde, dass sie damit die Welt verändern würden.

Inzwischen sind bereits über 5 Jahre vergangen. Zahlreiche Prominente sind Fans der Marke geworden – die größten Fans sind der Starkoch Roland Trettl und der Fußballtrainer Niko Kovač. Beide sind mittlerweile sogar Gesellschafter der OZONOS GmbH und mit vollem Einsatz und aus Überzeugung mit dabei.

Starkoch und TV-Ikone Roland Trettl liebt es, ausgefallene Gerichte zu kochen – aber das Schlimmste für ihn sind die Gerüche, die sich beim Kochen entfalten. Gewöhnliche Dunstabzugshauben kommen da meist nicht hinterher und sind oftmals auch ein optischer Störfaktor über dem Kochfeld. Als Roland zum ersten Mal die Power von OZONOS® erlebt hat, war er sofort begeistert. Seitdem ist der TV-Koch ein echter Fan von OZONOS® und inzwischen sogar Gesellschafter des Salzburger Unternehmens.

Fußballtrainer Niko Kovač ist ebenfalls überzeugter Fan der Marke OZONOS® und genauso

wie Roland Trettl inzwischen Gesellschafter der OZONOS GmbH. Niko sieht die großen Vorteile der Automatisierung nicht nur im Wohnbereich und in der Küche, sondern als Profi natürlich auch im Sport und vielen anderen Einsatzbereichen. Denn wer möchte nicht pünktlich zur Halbzeit eine frisch duftende Umkleidekabine, die auch nach der Halbzeit immer noch frisch duftet?

»Unsere Mission ist es, die Welt ein Stückchen besser zu machen. Schlechte Gerüche, Viren, Keime, Bakterien, Allergene – all das sind Faktoren, die unsere Lebensqualität negativ beeinflussen. Mit OZONOS® haben wir es vor 5 Jahren geschafft, Räume auf Knopfdruck nahezu geruchsneutral, keimfrei und allergenfrei zu machen. Dabei haben wir von Anfang an auf eine komplett lokale Produktion made in Austria gesetzt, was den positiven Nebeneffekt hat, dass wir auch jetzt in diesen Zeiten problemlos sofort lieferfähig sind.«

Fredy Scheucher
CEO OZONOS GmbH

Wie man sieht: OZONOS® ist überall einsetzbar und wartet nur darauf, für absolute Hygiene und saubere Luft zu sorgen – egal ob privat im Wohnzimmer, im Schlafzimmer, Kinderzimmer oder in der Küche, oder im beruflichen Umfeld in Büros, Meetingräumen, Kabinen, Toiletten, Wartezimmern, Behandlungsräumen, Mobile Offices, Schulen und Kindergärten, Küche und Restaurants, Hotellerie, Wohnwagen und Campingwagen. Die Liste könnte unendlich weitergehen, denn Hygiene ist an jedem Ort ein wichtiges Thema, vor allem in der heutigen Zeit.

Denn OZONOS® beseitigt nicht nur schlechte Gerüche, sondern auch Viren, Keime und Bakterien, Aerosolfette, Schimmelpilzsporen und Allergene. OZONOS® sorgt damit für eine immense Steigerung der Lebensqualität im privaten und beruflichen Umfeld.

Denn wer möchte nicht, dass man selbst und die ganze Familie gesund bleibt, nicht mehr die ganze Nacht aufgrund des anstrengenden Heuschnupfens husten und nießen muss und nach der Schnitzelorgie eine hygienische, neutrale Luft in der Wohnküche erzeugt? Richtig: Jeder. Aus diesem Grund ist OZONOS® die ultimative und innovative Lösung gegen alle Probleme, die nun in Luft aufgelöst werden können – im wahrsten Sinne des Wortes.

GEHEIME EINBLICKE

EIN GANZ NORMALER TAG MIT ROLAND TRETTL

**Kochen und Wohnen? Nur noch mit OZONOS®!
Vom Fan zum Gesellschafter – deshalb ist Roland
Trettl Teil des OZONOS® Teams geworden...**

»Partner für etwas zu werden bedeutet immer, überzeugt von einem Produkt zu sein. Als erstes war es die Schönheit des Produktes und dann zu erkennen, dass ich mich wirklich von meiner Dunstabzugshaube verabschieden kann. Schön und ruhig und putzen muss ich ihn auch nicht mehr.«

Bekannt aus zahlreichen Fernsehsendungen („First-Dates - Ein Tisch für zwei“ und „Kitchen Impossible“, VOX) und für seine Arbeit im Red Bull Hangar-7 Restaurant „Ikarus“.



10:51 Uhr

Der Morgen danach

Keine Erinnerungen mehr an die letzte Nacht? Egal. Was auf der Party passiert, bleibt auf der Party. Mit OZONOS® bleibt der Morgen danach ganz ohne verräterische Gerüche. Als wäre nichts passiert.



11:36 Uhr

Katerfrühstück

Nicht jeder ist ein Meisterkoch. Dank OZONOS® bleiben kleine Missgeschicke ganz unbemerkt. Die Deckenleuchte STELLA mit integriertem OZONOS® Aircleaner reinigt die Luft von Gerüchen und Aerosolfetten.



12:09 Uhr
(Geruchs-)intensives
Nickerchen

Von seinen Ringelsocken kann sich Roland auch während seines Mittagsschlafs nicht trennen - arme Dani! OZONOS® beseitigt auch die hartnäckigsten Gerüche - damit haben beide ihre Ruhe.



15:11 Uhr
Der Trainingspartner

Mal wieder so richtig verausgabt und nun riecht man den Schweiß im ganzen Raum? OZONOS® beseitigt alle unangenehmen Gerüche bereits während dem Training.



14:27 Uhr
Die Luft ist rein!

Egal, wie die Zeit auf dem stillen Örtchen genutzt wird. Roland hinterlässt garantiert keine Spuren. OZONOS® beseitigt Gerüche und Raucherrückstände.



16:39 Uhr
Hundewetter!

Was gibt es schöneres als einen Regenspaziergang mit dem kleinen besten Freund... wenn man nur die Gerüche nicht wieder mit nachhause bringen würde! Mit OZONOS® ist die Luft auch drinnen frisch und sauber.



17:16 Uhr

Die perfekte Lovestory

Bratkartoffeln, Fisch, Blumenkohl,... egal, wie heiß es bei Roland und Dani hergeht - mit OZONOS® liegt nur Liebe in der Luft.



21:06 Uhr

Sorry, Schatz!

Roland und Dani teilen sich zwar eine Bettdecke - von manchen Dingen bekommt Dani aber lieber nicht so viel mit. OZONOS® beseitigt Gerüche, bevor es zu dicker Luft kommt.

... und genauso endet ein stinknormaler Tag mit Roland und Dani. Wir wissen es ja: Die beiden haben es nicht leicht – aber mit OZONOS® umso leichter, denn die normalen Probleme des Alltags werden einfach in Luft aufgelöst.

Egal ob Gerüche beim Kochen oder im Alltag, spezielle Hobbys wie Zigarre rauchen auf der Toilette, stinkende Hunde nach dem Regenwetter oder Sport, der meist darin ausartet, dass man sich gut fühlt, aber schlecht duftet – OZONOS® beseitigt all diese Probleme auf Knopfdruck – und rettet damit möglicherweise sogar Ehen, ... aber wir wollen es jetzt mal nicht übertreiben :-)

ZUGABE

UNTERWEGS MIT ROLAND TRETTL



Außen hui, innen pfui!

Es geht doch nichts über eine entspannende Fahrt mit Rolands Lieblingsoldtimer... wenn der Alte nur nicht so miefen würde! Mit OZONOS® riecht er im Handumdrehen wie neu.



Küchenschlacht auf Rädern

Bei Essen geht Roland keine Kompromisse ein - auch nicht unterwegs und auf engstem Raum. So entstehen auch im Wohnmobil wahre Gaumenfreuden. OZONOS® beseitigt Gerüche und Aerosolfette - egal, wo du bist.



Crocodile Dundee mit Heuschnupfen?!

Grün ist die Heide, die Heide ist grün... und leider auch voll mit Pollen und Gräsern. Doch für Roland ist das kein Problem. Sein praktischer Zeltkollege sorgt für saubere und gesunde Luft. OZONOS® beseitigt nachweislich Allergene.

Ja genau: Auch unterwegs macht nicht nur Roland Trettl, sondern auch OZONOS® eine richtig gute Figur. Der mobile Aircleaner braucht schließlich nur eine Steckdose – und sonst nichts! Deshalb ist er auch im Auto, im Mobile Home oder Campwagen oder sogar im Zelt eine wahre Hilfe gegen schlechte Gerüche, Aerosolfette, Viren, Keime und Bakterien sowie gegen Allergene und Schimmelpilzsporen.

GANZ WICHTIG FÜR UNS:

NATÜRLICH NACHHALTIG. WAS SONST?

Die Wirkungsweise von OZONOS® ist von der natürlichen Reinigung in der Natur inspiriert, wie Sie auch bei einem Gewitter stattfindet – und genau aus diesem Grund geben wir dem Planeten unser Versprechen:

Mit OZONOS® wollen wir nicht nur innovativ und progressiv, sondern auch nachhaltig sein, um

unseren Fußabdruck zu hinterlassen. Deshalb können Sie sich sicher sein, dass OZONOS® in allen Belangen sicher ist: Nicht nur im Sinne der Benutzung, sondern auch im Sinne der Natur. Mit extrem geringem Stromverbrauch, Recycling-Verpackung und CO₂-Neutralität geben wir mit OZONOS® unser Versprechen an Mutter Erde.



**WUSSTEN
SIE SCHON?**

14 WATT PURE ENERGIE

BEI MINIMALEN KOSTEN
ÜBERZEUGEN SIE SICH SELBST...



**Verantwortungsvolle
Abfallwirtschaft**



**Biologisch abbaubare
Verpackungen**



**Geringer
Stromverbrauch**



**Recycling-
Materialien**



CO₂-neutral



**HERKÖMMLICHE
DUNSTABZUGSHAUBE**

**1038,46
kWh**



121,71 €



**OZONOS®
AIRCLEANER**

**15,33
kWh**



2,09 €

Für den OZONOS® wurde die Leistung von 14 Watt und 3 Stunden Betrieb angesetzt. Beim Dunstabzug wurden ein Austausch von 600 m³/h - also keine Umluft - und ein Betrieb von 3 Stunden zu 50 % mit voller Stärke und 50 % mit halber Stärke angenommen. Die errechnete Luftmenge wurde nochmals halbiert, um einen laufenden Austausch von noch nicht aufgeheizter Luft zu berücksichtigen. Als Heizperioden wurden die Monate September bis Ende Mai, also 9 Monate, angesetzt. Die durchschnittliche Außenlufttemperatur ist mit 10,70 °C die in diesen Monaten vorherrschende mittlere Tagestemperatur in Salzburg. Als Raumtemperatur wurden 23 °C angenommen. Für die Heizung wurde ein Wirkungsgrad von 80 % angenommen.

Beides ergibt einen Energiebedarf von 15,33 kWh für den OZONOS® und 1038,46 kWh für den Dunstabzug. Anhand der aktuellen Energiepreise sind die nebenstehenden Kosten errechnet. Weitere Informationen und Details erhalten Sie gerne direkt bei Ihrem OZONOS® Team.

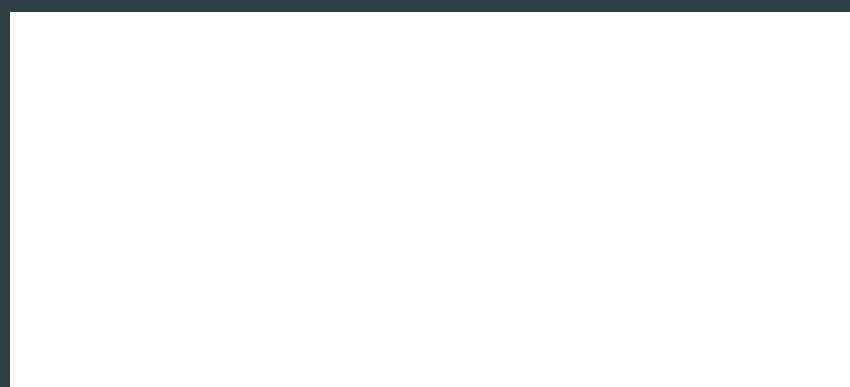

OZONOS GmbH · Ginzkeyplatz 11 · 5020 Salzburg, Austria
E-Mail: frischluft@ozonos.com · Telefon: +43 (0) 662 238 288 0

WWW.OZONOS.COM



@ozonos_gmbh



@ozonosaircleaner

#justpureair